

< 製品名 >

サーボアーム4000A (No.01183)

サーボアーム4000B (No.01211)

製品取付寸法図  
尺度 1:1

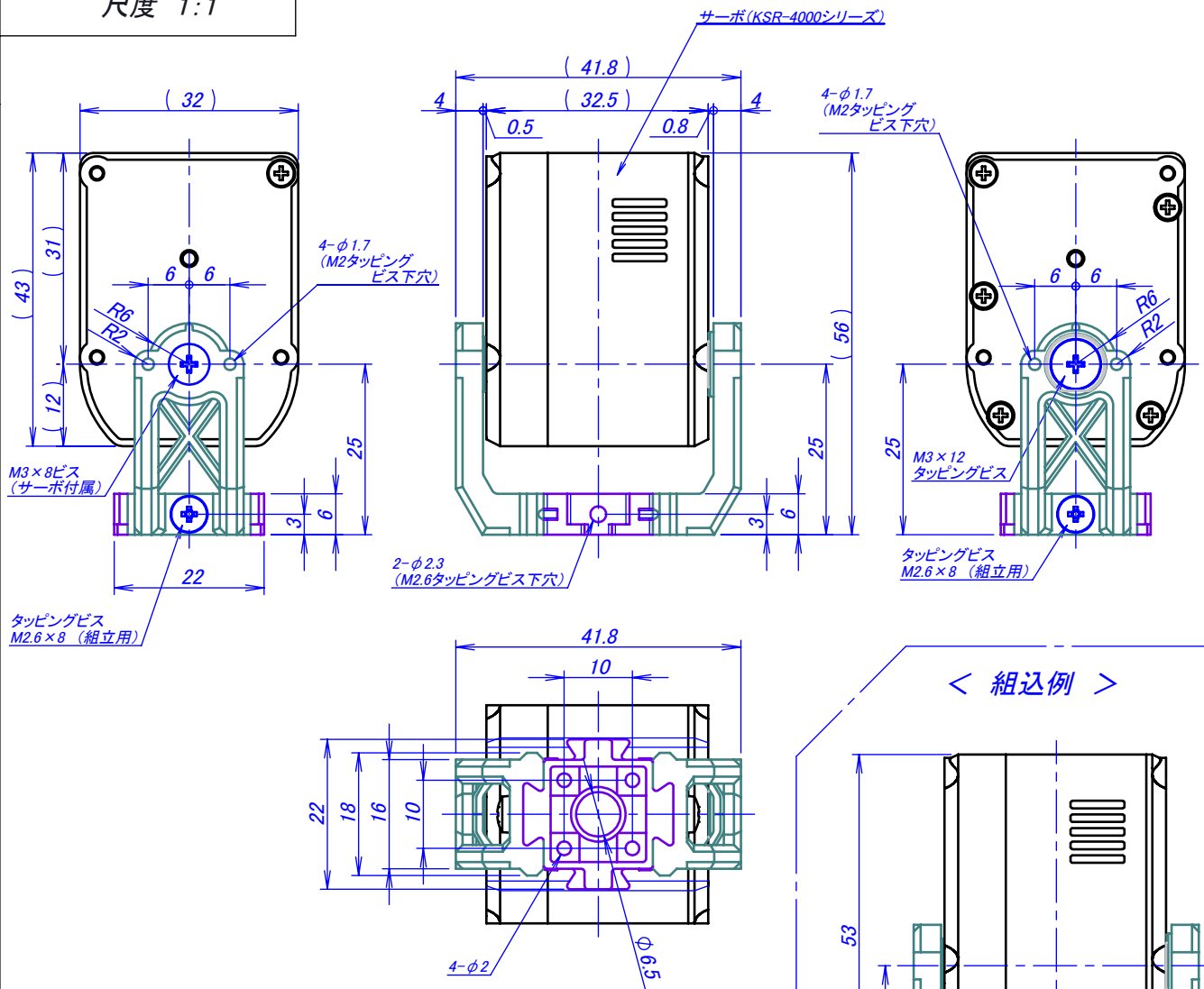

< 組込例 >

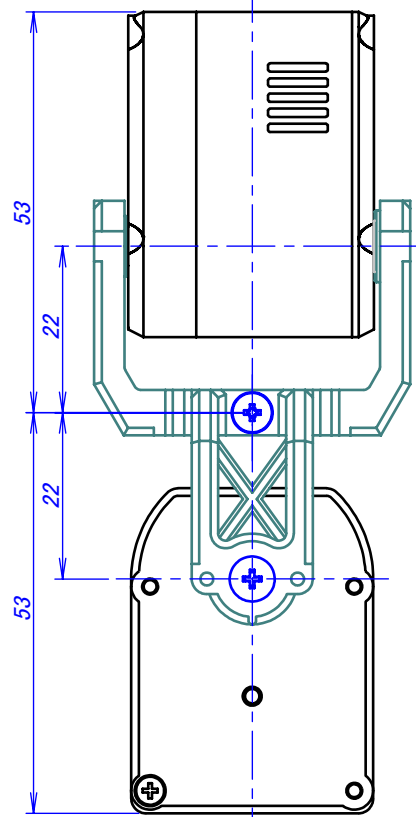

動作範囲(KRS-4000)  
尺度 1:1

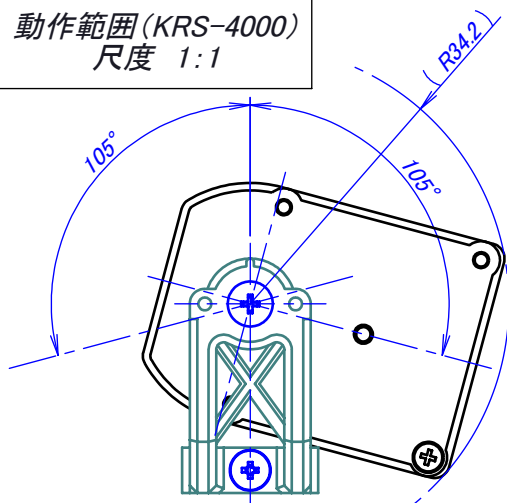

タイトル

サーボアーム4000 組込図

図面用途

参考用

尺度

単位

日付

1:1

mm

2013.12.10.

近藤科学株式会社

※ 無断での転載、再配布を禁じます。